

P62標準仕様

2008/12/12

装置分類記号		M型				G型				L型				
		S型	SS型	H型	HH型	S型	SS型	H型	HH型	S型	SS型	H型	HH型	
対象自動車	車種	小型乗用車				中型乗用車				大型乗用車				
	最大車体寸法	全長(mm)	4850				5050				5450			
		全幅(mm)	1750				1850				1950			
		全高(mm)	2F	1800	1800	2100	2100	1800	1800	2100	2100	1800	1800	2100
	1F		1550	1550		1550		1550		1550		1550		
	B1F		1550	1550	1550	1550	1550	1550	1550					
	最大重量(kg)	2000				2000				2300				
最低地上高(mm)	120				120				120					
装置必要寸法	間口(mm)	A	2300×N+690				2400×N+690				2500×N+690			
	奥行(mm)	B	5835				6035				6435			
	地上高さ(mm)	C	3810	3810	4380	4380	3810	3810	4380	4380	3810	3810	4380	4380
ピット必要寸法	間口(mm)	D	2300×N+300				2400×N+300				2500×N+300			
	奥行(mm)	E	5675				5875				6275			
	深さ(mm)	F	1900	2150	1900	2450	1900	2150	1900	2450	1900	2150	1900	2450
駆動装置	駆動方式	電動式チェーン駆動												
	電動機	昇降パレット				2.2kW								
		横行パレット				0.2kW (インバータ制御)								
ゲート				0.2kW										
一次電源	AC200/220V 50/60Hz 3φ													
契約電力量	2.2kW													

注) 製品改良のため仕様・寸法は予告なしに変更することがあります。ご計画の際には、お問い合わせ下さい。

平面図

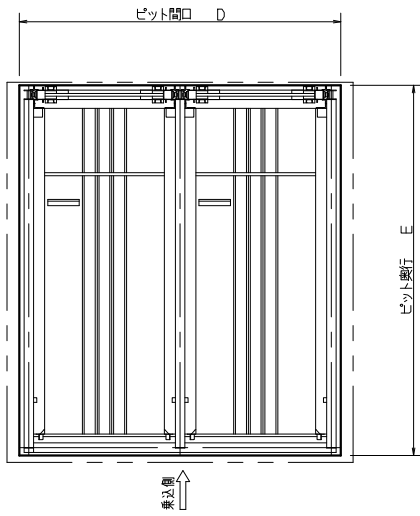

正面図

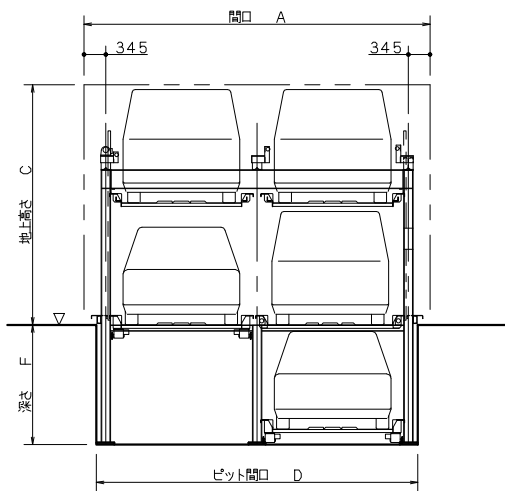

側面図

